

ЛЕД

Дозаторы льда

Архангельск (8182)63-90-72
Астана (7172)727-132
Астрахань (8512)99-46-04
Барнаул (3852)73-04-60
Белгород (4722)40-23-64
Брянск (4832)59-03-52
Владивосток (423)249-28-31
Волгоград (844)278-03-48
Вологда (8172)26-41-59
Воронеж (473)204-51-73
Екатеринбург (343)384-55-89
Иваново (4932)77-34-06
Ижевск (3412)26-03-58
Иркутск (395)279-98-46
Казань (843)206-01-48
Калининград (4012)72-03-81
Калуга (4842)92-23-67
Кемерово (3842)65-04-62
Киров (8332)68-02-04
Краснодар (861)203-40-90
Красноярск (391)204-63-61
Курск (4712)77-13-04
Липецк (4742)52-20-81
Магнитогорск (3519)55-03-13
Москва (495)268-04-70
Мурманск (8152)59-64-93
Набережные Челны (8552)20-53-41
Нижний Новгород (831)429-08-12
Новокузнецк (3843)20-46-81
Новосибирск (383)227-86-73
Омск (3812)21-46-40
Орел (4862)44-53-42
Оренбург (3532)37-68-04
Пенза (8412)22-31-16
Пермь (342)205-81-47
Ростов-на-Дону (863)308-18-15
Рязань (4912)46-61-64
Самара (846)206-03-16
Санкт-Петербург (812)309-46-40
Саратов (845)249-38-78
Севастополь (8692)22-31-93
Симферополь (3652)67-13-56
Смоленск (4812)29-41-54
Сочи (862)225-72-31
Ставрополь (8652)20-65-13
Сургут (3462)77-98-35
Тверь (4822)63-31-35
Томск (3822)98-41-53
Тула (4872)74-02-29
Тюмень (3452)66-21-18
Ульяновск (8422)24-23-59
Уфа (347)229-48-12
Хабаровск (4212)92-98-04
Челябинск (351)202-03-61
Череповец (8202)49-02-64
Ярославль (4852)69-52-93

Киргизия (996)312-96-26-47 Казахстан (772)734-952-31 Таджикистан (992)427-82-92-69

Единый адрес для всех регионов: www.srteh.nt-rt.ru || scr@nt-rt.ru

1 Шнековый дозатор льда

- Шнековый дозатор льда, специально предназначен для дозированной подачи чешуйчатого льда. Он способен эффективно и надежно подавать лед, используется для подачи льда на ленточный конвейер, а регулирование производительности подачи льда является дополнительной опцией, предоставляемой по требованию.
- Компоненты, выполняющие взвешивание, контроль и преобразования сигналов, а также высокоточный датчик и импортный микропроцессорный блок управления для обеспечения стабильной работы и точных вычислений, поставляются всемирно известными компаниями.
- Элементы управления системами низкого давления поставляются всемирно известными компаниями и удобно размещены, благодаря блочно-модульной конструкции.
- По отдельному заказу поставляется оборудование с отдельной системой дозирования и системой управления, подключенной к дозаторной установке. Оно отличается простотой эксплуатации.

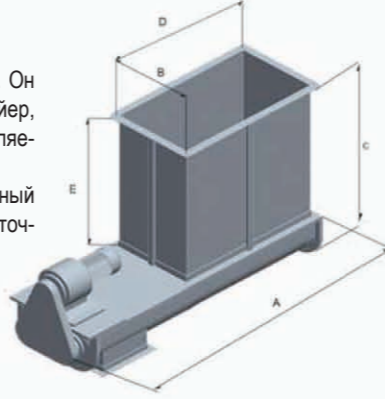

Технические характеристики шнекового дозатора льда

Модель	Ёмкость (кг)	A (мм)	B (мм)	C (мм)	D (мм)	E (мм)	Мощность электродвигателя (кВт)
LWT200	200	2230	540	1360	1000	1000	1,5
LWT250	250	2230	540	1460	1100	1100	1,5
LWT300	300	2230	540	1460	1000	1100	1,5
LWT400	400	2479	540	1460	1350	1100	1,5
LWT500	500	2479	540	1700	1350	1350	1,5

Автоматическая система прессования льда

Посредством этой системы чешуйчатый лед может быть спрессован в ледяные брикеты в целях удовлетворения различных требований ко льду со стороны заказчиков.

- Характеристики блочного льда (12,5 кг ~ 50 кг)

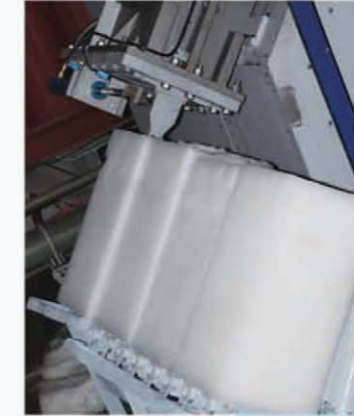

Стандартные характеристики блочного льда после прессования

№ п/п	Масса 1 блока льда	Размер (мм)
1	25 кг	246 x 246 x 500

Будет спроектирован в соответствии с требованиями заказчиков.



2 Пневматическое дозирующее устройство для льда туннельного типа

- Представляет собой компактную прямоугольную конструкцию с входом для льда, размещённым сверху, а выходом, размещённым на днище. Данная конструкция защищена оболочкой из оцинкованной или нержавеющей стали, которая хорошо загерметизирована и обеспечивает надежную работу.
- Выходная заслонка для льда управляется цилиндром, обычно данная конструкция используется, для подачи льда непосредственно к дозирующей установке, чтобы в полной мере использовать охлаждающую способность льда.
- Компоненты, выполняющие взвешивание, контроль и преобразования сигналов, а также высокоточный датчик и импортный микропроцессорный блок управления для обеспечения стабильной работы и точных вычислений, поставляются всемирно известными компаниями.
- По отдельному заказу поставляется оборудование с отдельной системой дозирования и системой управления, подключенной к дозаторной установке.

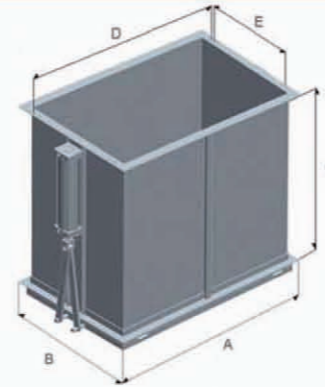

Технические характеристики пневматического дозирующего устройства для льда туннельного типа

Модель	Ёмкость (кг)	A (мм)	B (мм)	C (мм)	D (мм)	E (мм)
QWT200	200	804	724	1300	754	525
QWT250	250	804	804	1400	754	605
QWT300	300	804	804	1630	754	605
QWT350	350	854	804	1730	804	605
QWT400	400	904	804	1820	854	605
QWT500	500	1004	804	1970	954	605
QWT800	800	1354	804	2180	1454	705
QWT1000	1000	1504	904	2180	1454	705



Snowkey

Автоматическая упаковочная машина

Входит в линию по производству и упаковке чешуйчатого, трубчатого, плитного и измельченного льда.

- Точное взвешивание, упаковка и герметизация
- Максимальная скорость упаковки до 50 пакетов в минуту



- Соблюдение санитарно-гигиенических требований HACCP
- Лед может быть упакован блоками по 2 кг, 5 кг, 7,5 кг, 10 кг и т. д.
- Предусмотрена возможность непрерывной упаковки льда при встраивании в автоматическую линию производства льда и систему подачи.



Архангельск (8182)63-90-72
Астана (7172)727-132
Астрахань (8512)99-46-04
Барнаул (3852)73-04-60
Белгород (4722)40-23-64
Брянск (4832)59-03-52
Владивосток (423)249-28-31
Волгоград (844)278-03-48
Вологда (8172)26-41-59
Воронеж (473)204-51-73
Екатеринбург (343)384-55-89
Иваново (4932)77-34-06
Ижевск (3412)26-03-58
Иркутск (395)279-98-46
Казань (843)206-01-48
Калининград (4012)72-03-81
Калуга (4842)92-23-67
Кемерово (3842)65-04-62
Киров (8332)68-02-04
Краснодар (861)203-40-90
Красноярск (391)204-63-61
Курск (4712)77-13-04
Липецк (4742)52-20-81
Магнитогорск (3519)55-03-13
Москва (495)268-04-70
Мурманск (8152)59-64-93
Набережные Челны (8552)20-53-41
Нижний Новгород (831)429-08-12
Новокузнецк (3843)20-46-81
Новосибирск (383)227-86-73
Омск (3812)21-46-40
Орел (4862)44-53-42
Оренбург (3532)37-68-04
Пенза (8412)22-31-16
Пермь (342)205-81-47
Ростов-на-Дону (863)308-18-15
Рязань (4912)46-61-64
Самара (846)206-03-16
Санкт-Петербург (812)309-46-40
Саратов (845)249-38-78
Севастополь (8692)22-31-93
Симферополь (3652)67-13-56
Смоленск (4812)29-41-54
Сочи (862)225-72-31
Ставрополь (8652)20-65-13
Сургут (3462)77-98-35
Тверь (4822)63-31-35
Томск (3822)98-41-53
Тула (4872)74-02-29
Тюмень (3452)66-21-18
Ульяновск (8422)24-23-59
Уфа (347)229-48-12
Хабаровск (4212)92-98-04
Челябинск (351)202-03-61
Череповец (8202)49-02-64
Ярославль (4852)69-52-93

Киргизия (996)312-96-26-47 Казахстан (772)734-952-31 Таджикистан (992)427-82-92-69

Единый адрес для всех регионов: www.srteh.nt-rt.ru || scr@nt-rt.ru